



TREKHAKEN - ATTELAGE

N.V. G.D.ECONINCK
Hoogmolenwegel 23
8790 Waregem - België
Tel.056/604212 Fax.056/600193



TREKHAKEN - ATTELAGE

N.V. G.D.ECONINCK
Hoogmolenwegel 23
8790 Waregem - België
Tel.056/604212 Fax.056/600193

TREKHAAK - ATTELAGE N° 878 AUDI 100 + 200 + AVANT + QUATTRO '83-'90.

SAMENSTELLING :

- | | | | |
|--------------------------------|-------------|----------------------------------|-------------|
| 1 trekhaak ref. 878 | (*) | 1 attelage réf. 878 | (*) |
| 1 bolflens 50T | (*) | 1 boule à bourrelet 50T | (*) |
| 2 bouten met moeren M16-50 | (*) | 2 boulons + écrous M16-50 | (*) |
| 9 bouten+moeren M10-30 | (C-E-F-H-I) | 9 boulons+écrous M10-30 | (C-E-F-H-I) |
| 6 bouten M8-20 | (A) | 6 boulons M8-20 | (A) |
| 3 bouten M10-30 | (B-D) | 3 boulons M10-30 | (B-D) |
| 4 rondsels ø30x10,5x2,5 | (B-H-I) | 4 rondelles ø30x10,5x2,5 | (B-H-I) |
| 1 bout met moer M10-120 | (G) | 1 boulon+écrou M10-120 | (G) |
| 5 monteerstukken : | | 5 pièces de montage : | |
| -k (E) | -l (F) | -m (F) | -n (D) |
| 1 verh. segm. rondsel 60-16/95 | (G) | 1 rond.-segment rehaus. 60-16/95 | (G) |
| 6 borgrondseis diam. 8mm. | (A) | 6 rondelles de sécurité 8mm. | (A) |
| 13 borgrondseis diam. 10mm. | (B->I) | 13 rondelles de sécurité 10mm. | (B->I) |
| 2 borgrondseis diam. 16 mm. | (*) | 2 rondelles de sécurité 16 mm. | (*) |

COMPOSITION :

- | | | | |
|--------------------------------|-------------|----------------------------------|-------------|
| 1 trekhaak ref. 878 | (*) | 1 attelage réf. 878 | (*) |
| 1 bolflens 50T | (*) | 1 boule à bourrelet 50T | (*) |
| 2 bouten met moeren M16-50 | (*) | 2 boulons + écrous M16-50 | (*) |
| 9 bouten+moeren M10-30 | (C-E-F-H-I) | 9 boulons+écrous M10-30 | (C-E-F-H-I) |
| 6 bouten M8-20 | (A) | 6 boulons M8-20 | (A) |
| 3 bouten M10-30 | (B-D) | 3 boulons M10-30 | (B-D) |
| 4 rondseis ø30x10,5x2,5 | (B-H-I) | 4 rondelles ø30x10,5x2,5 | (B-H-I) |
| 1 bout met moer M10-120 | (G) | 1 boulon+écrou M10-120 | (G) |
| 5 monteerstukken : | | 5 pièces de montage : | |
| -k (E) | -l (F) | -m (F) | -n (D) |
| 1 verh. segm. rondsel 60-16/95 | (G) | 1 rond.-segment rehaus. 60-16/95 | (G) |
| 6 borgrondseis diam. 8mm. | (A) | 6 rondelles de sécurité 8mm. | (A) |
| 13 borgrondseis diam. 10mm. | (B->I) | 13 rondelles de sécurité 10mm. | (B->I) |
| 2 borgrondseis diam. 16 mm. | (*) | 2 rondelles de sécurité 16 mm. | (*) |

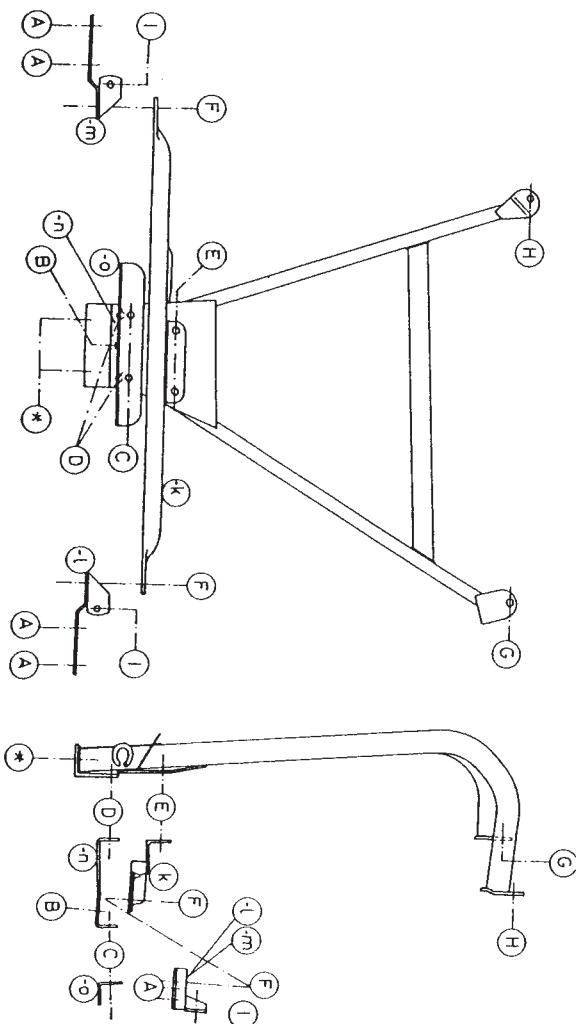

TREKHAAK - ATTELAGE N° 878 AUDI 100 + 200 + AVANT + QUATTRO '83-'90.

MONTAGEHANDLEIDING :

- De achterbumper wegnemen en gaten vrijmaken van de kunststofdichtingen waar de bumpersteunen in gemonteerd waren.
- De monteerstukken -m en -l bevestigen op het chassisende, passend met (A) op de van schroefdraad voorziene gaten vrijgekomen door de kunststof dichtingen te verwijderen.
- Het monteerstuk -n komt tegen de binnenkant van de carrosserie met (B) passend op het voorziene gat onder-midden-achteraan de wagen en bevestigen. De bout met segment-rondsel via buitenkant van carrosserie monteren met (C) tegen de grondplaat koffer. (C) doorboren diam. 10,5mm. Het monteerstuk -o samen met de bouten plaatsen in de koffer.
- Het monteerstuk -k plaatsen tussen carrosserie en kunststofbak passend op (F) van de monteerstukken -m en -l.
- De trekhaak plaatsen passend op (E) van monteerstuk -k en de bouten inbrengen. (G) past tegen de onderkant van de chassisbalk en (H) tegen de grondplaat koffer. (D) komt tegen de onderkant van de carrosserie. (D-G-H-I) doorboren diam. 10,5mm. (D) voorzichtig doorboren zodat de van schroefdraad voorziene gaten in monteerstuk -n niet worden beschadigd ! Bij (G) de boring in de bovenplaat vermeerderen tot diam. 17mm. om het verhoogd segment-rondsel te kunnen plaatsen.
- Bouten met rondseis via de koffer plaatsen (G-H-I), bij (D) via onderkant in monteerstuk -n.
- Monteren van (*) en alles degelijk vastschroeven.
- De kunststofdichtingen op de bumpersteunen schuiven, bumper tot tegen de carrosserie brengen en terugplaatsen.

MANUEL DE MONTAGE :

- Démontez le pare-chocs arrière et enlever les joints en matière plastique dans les trous de fixation des supports pare-chocs.
- Fixer les pièces de montage -m et -l au bout du chassis avec (A) sur les trous prévus de filet de vis (voir 1.).
- La pièce de montage -n vient contre l'intérieur de la carrosserie. (B) sur le trou prévu au milieu en dessous et le fixer avec le boulon et la rondelle-segment via l'extérieur de la carrosserie. (C) vient contre la tôle de fond du coffre. Forer (C) en diam. 10,5mm. Mettre la pièce de montage -o avec les boulons dans le coffre.
- Mettre la pièce de montage -k entre la carrosserie et le bac en matière plastique sur (F) des pièces de montage -m et -l.
- Positionner l'attelage sur (E) de la pièce -k et mettre les boulons. (G) vient contre le dessous de la traverse de chassis, (H) contre la tôle de fond du coffre et (D) contre le dessous de la carrosserie. Forer (D-G-H-I) en diam. 10,5mm. Forer (D) prudemment pour ne pas abîmer le filet de vis des trous de la pièce -n. Au point (G) agrandir le trou dans la tôle supérieure jusqu'en diam. 17mm. et mettre la rondelle-segment rehaussée.
- Mettre les boulons et rondelles via le coffre (G-H-I) et via le dessous dans la pièce de montage -n (D).
- Monter (*) et bien serrer le tout.
- Remettre les joints en matière plastique sur les supports pare-chocs et glisser le pare-chocs contre la carrosserie et fixer.